



*Air Bearings Ltd*

エービーエル社・イギリス

**MM160**  
**マイクロマシニングスピンドル**



福田交易株式会社



# MM160 160k RPM MICRO-MACHINING SPINDLE

- SUPERIOR ACCURACY
- RANGE OF OPTIONS
- LOW MAINTENANCE
- HIGH LOAD CAPACITY

## アプリケーション

ガラス、プラスチック、セラミック、金属などさまざまな材質の微細加工が可能です。

## オプション

- スピードセンサ
- コレット径: 3mm、4mm、1/8" この他のサイズはご相談ください。
- シャフトノーズ長さのカスタマイズ
- 着脱式コレット
- 自動工具交換
- お客様のご要望に沿った取付形状のカスタマイズ

回転範囲	15,000 – 160,000 min <sup>-1</sup>	モータ出力	0.5 kW
エア圧	0.55 – 0.6 Mpa	ラジアル負荷容量(静的)	70 N
エア流量	32 - 38 NI/min	アキシアル負荷容量(静的)	250 N
冷媒	水	動的振れ*	<5 μm
冷却流量	>1.5 l/min	スピンドルの振動	<1.5mm/s
冷却供給温度	15 – 19 °C	コレット保持トルク	>180 Ncm
コレットサイズ (φ)	1/8", 3mm, 4mm	スピンドル質量	4.0 kg

ABLは予告無く、仕様変更する場合があります。  
\* コレット端面より15mm位置にて測定

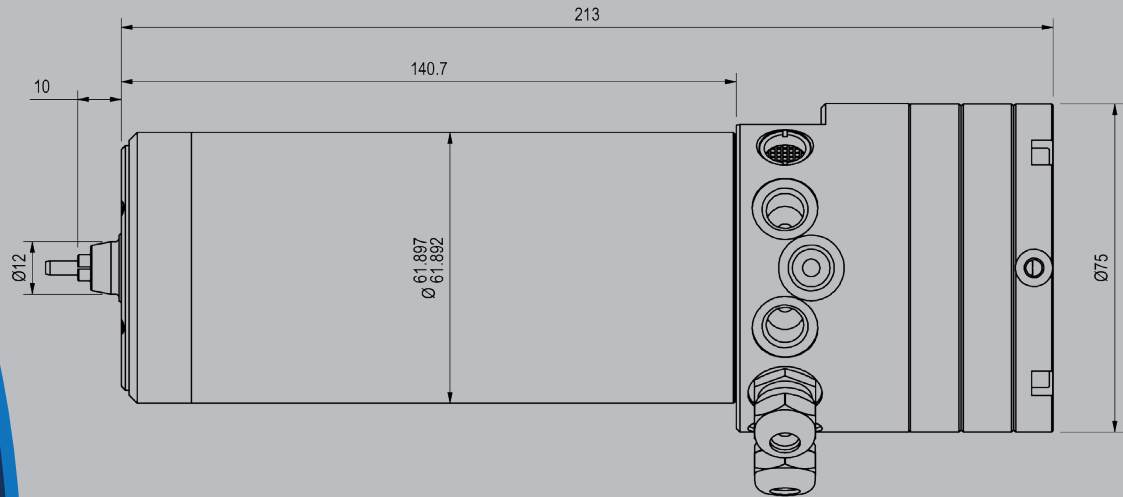

ABLはイギリスの南海岸にある4600m<sup>2</sup>の工場、1993年より空気軸受スピンドルモータを製造しています。

詳細はお問い合わせください。.....

## 福田交易株式会社

[www.fukudaco.co.jp](http://www.fukudaco.co.jp)



本社	〒104-0044	東京都中央区明石町 11-2	TEL.03-5565-6811	FAX.03-5565-6816
大阪営業所	〒540-0012	大阪市中央区谷町 4-3-1	TEL.06-6941-8421	FAX.06-6944-0241
名古屋営業所	〒460-0013	名古屋市中区上り前津 2-14-17	TEL.052-322-6421	FAX.052-322-2384
広島営業所	〒733-0842	広島市西区井口 5-20-7	TEL.082-277-6341	FAX.082-277-8199
厚木営業所	〒243-0417	海老名市本郷 1672	TEL.046-237-3133	FAX.046-237-3137
北陸営業所	〒921-8005	金沢市明間町 1-198	TEL.076-292-2811	FAX.076-292-2510
九州営業所	〒812-0038	福岡市博多区祇園町 4-13	TEL.092-263-5300	FAX.092-263-5301